

CO 110 szénmonoxid távadó

Alkalmazás

- Méréstartomány: 0 .. 500 ppm
- 0-10 V aktív kimenet, energiaellátás 24 Vac/Vdc (3-4 vezeték)
vagy 4-20 mA kimenet, passzív hurok, energiaellátás 16-tól 30 Vdc (2 vezeték)
- ABS V0 műanyag ház, IP65 védelem (típustól függően), kijelzővel vagy kijelző nélkül
- "1/4"-es elfordítós fali rögzítő lemez
- Egyszerűsített csatlakozási és rögzítési rendszer.



Készülék méretei

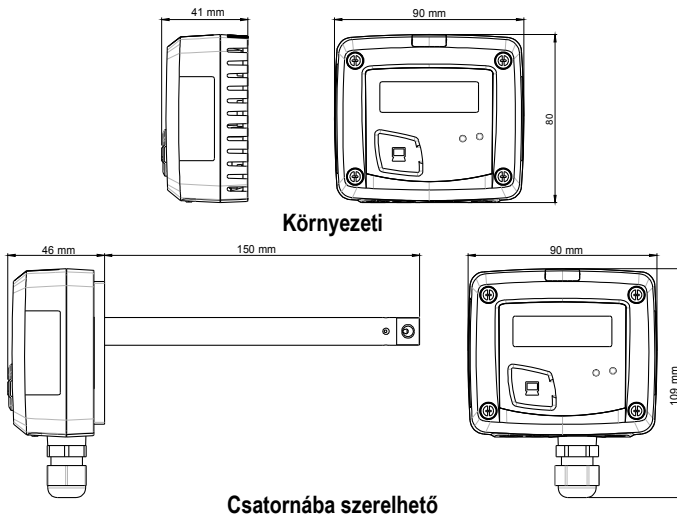

Anyaga : ABS V0

Védelem (készülék):

- csatornába szerelhető modell : IP65
- környezeti modell : IP20

Kijelző : LCD 10 digit. Mérete: 50 x 17 mm

Számok mérete : 10 mm x 5 mm

Tömszelence : vezeték Ø 8 mm maximum

Súly : 138 g (környezeti) ; 150 g (csatorna)

Műszaki adatok

Mértékegység	ppm
Méréstartomány	0 .. 500 ppm
Pontosság*	±3 ppm vagy 3% mért érték
Szenzor típusa	Elektrokémiai szenzor
Válaszidő	T63 = 35 s
Felbontás	0.1 ppm
Mérési közeg	Levegő és természetes gázok
Működési hőmérséklet	0 .. +50 °C
Tárolási hőmérséklet	-10 .. +70 °C

*A mérés pontosságának megállapítása laboratóriumi körülmények között történt, felelősséget ettől az értéktől való eltérés esetén nem tudunk vállalni.

Cikkszám

A kódok behelyettesítésével kiválasztható a pontos típus cikkszama.

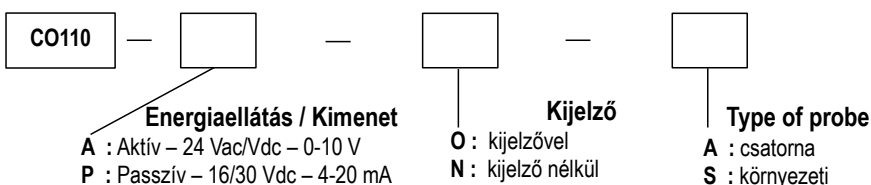

Példa : CO110-POA

CO távadó, 4-20 mA, kijelzővel, csatornába szerelhető.

Műszaki adatok

Kimenet / Energiaellátás	- aktív 0-10 V (tápegység 24 Vac/Vdc \pm 10%), 3-4 vezeték - passzív 4-20 mA (tápegység 16/30 Vdc), 2 vezeték - maximum terhelés : 500 Ohms (4-20 mA) - minimum terhelés : 1 K Ohms (0-10 V)
Fogyasztás	2 VA (0-10 V) vagy max. 22 mA (4-20 mA)
Elektromágneses kompatibilitás	EN61326
Elektromos csatlakozás	Csavaros sorkapocs, vezeték \varnothing 0.05 .. 2.5 mm ² között
PC kapcsolat	Kimo USB-mini Din vezeték
Mérési közeg	Levegő és természetes gázok

Csatlakozás

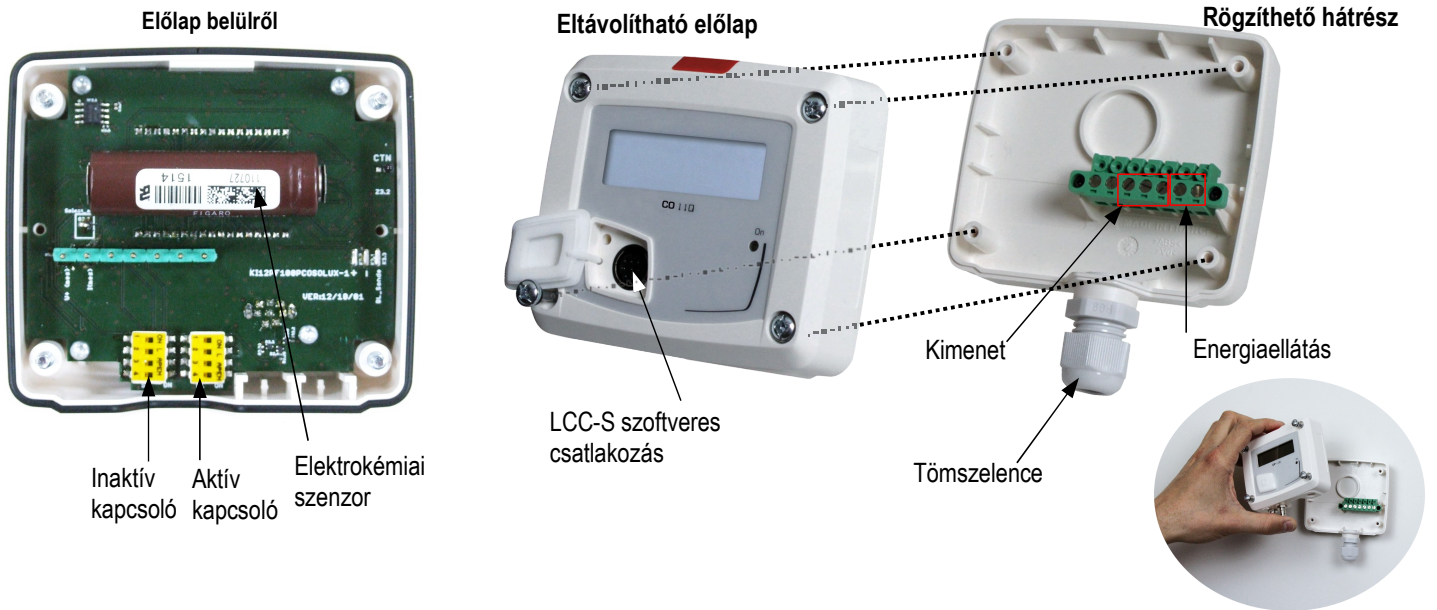

Elektromos csatlakozás – NFC15-100 szabvány



Az elektromos csatlakoztatást csak képzett szakember végezheti. **A villamos bekötést tilos feszültség alatt végezni.**

CO110-A típus 0-10 V kimenet – aktív:



3 vezetékes bekötés esetén feszültség alá helyezése előtt csatlakoztassa a földre.

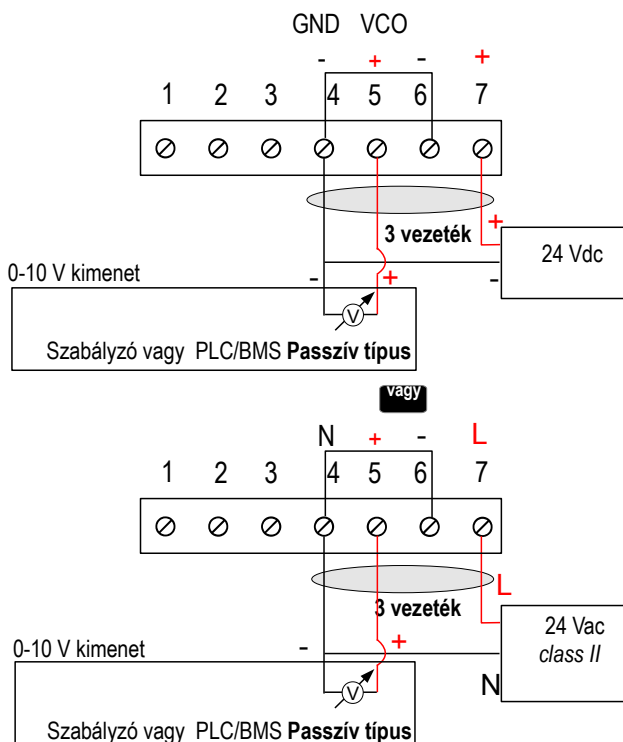
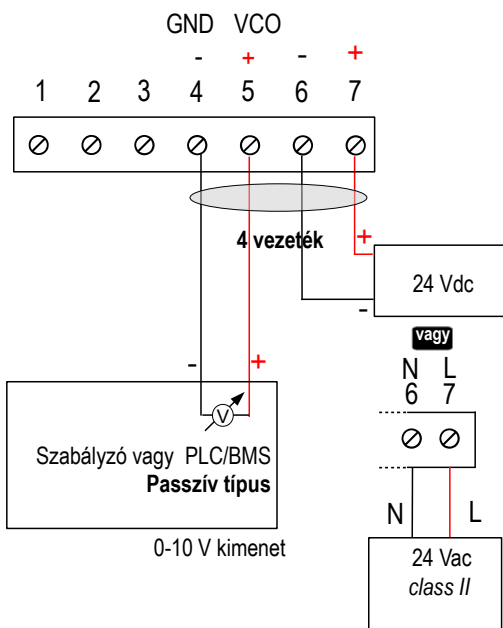

≡≡≡≡≡ 4 vezeték

≡≡≡≡≡ 3 vezeték

CO110-P típus 4-20 mA kimenet – passzív :

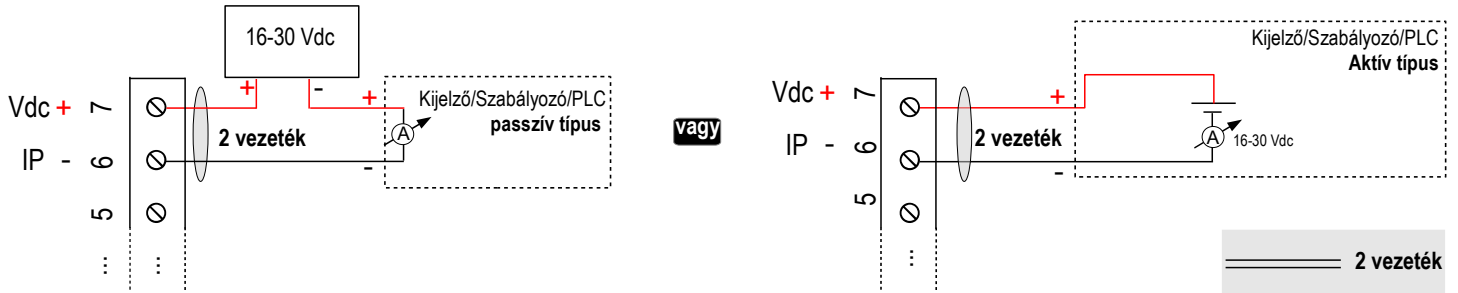

Távadó beállítása

> Beállítás



A távadó beállítását az első bekapcsolás előtt kell elvégezni, a DIP kapcsoló segítségével beállítható a méréstartomány, az alábbi ábra szerint.

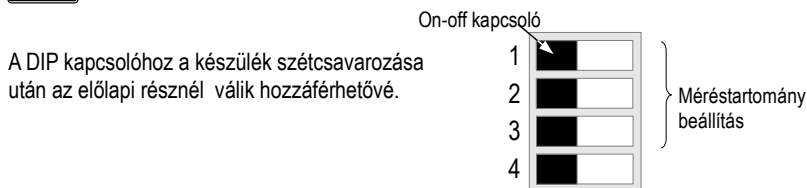

>Méréstartomány beállítása

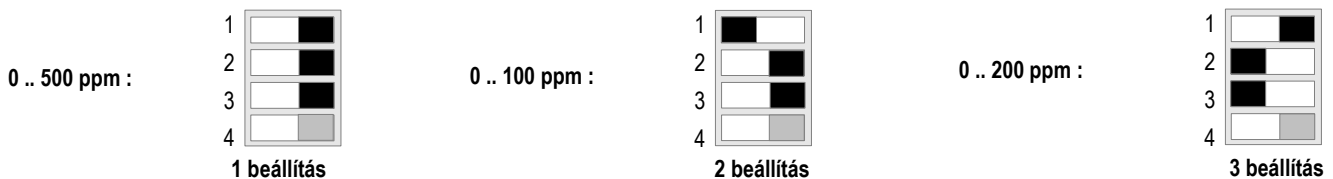

Szoftveres beállítás (rendelhető LCC-S szoftver)

Szoftver segítségével könnyen és egyszerűen beállítható a távadó.

Lehetőség van köztes tartományok beállítására.

A beállítható legkisebb különbség a minimum és a maximum érték között 20.

Példa: 0-500 ppm távadónál a minimum lépték: 20 ppm.

- A szoftver segítségével:
 - Állítsa a DIP kapcsolót az ábrán látható állásba.
 - Csatlakoztassa a készüléket a PC-vel.
- A beállításhoz kérjük olvassa el az LCC-S szoftver használati útmutatót.

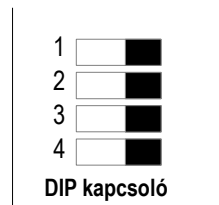

A beállítást végezhetjük a DIP kapcsolóval vagy szoftveresen, de a kettőt egyszerre alkalmazni nem lehet.

Rögzítés

Rögzítsük a falhoz a tartólemezt a készülékhez kapott csavarok segítségével. Majd a készülék hátulján található 2 csavart illesztjük az "A" jelű helyre és forgassuk el a készüléket amíg be nem pattan a helyére.

A környezeti modellnél nincs rögzítőlemez, itt a készülék hátulján furatok vannak kialakítva rögzítéshez.

Karbantartás

Kérjük az érzékelő és a készülék védelmének érdekében ne használjon maró tisztítószeret a karbantartási munkák során.

Rendelhető tartozékok

- KIAL-100A : Tápegység class 2 , 230 Vac bemenet, 24 Vac kimenet
- LCC-S : Konfigurációs szoftver, és adatkábel.

